



VAERON



MANUAL DE INSTALACIÓN Y DE USO

Modelos:

THERMISSE C80 V1

THERMISSE C100 V1

THERMISSE C120 V1

ÍNDICE

Instrucciones de seguridad.	2
1. Introducción.	3
1.1 Descripción del producto.	3
1.2 Características del equipo.	3
1.3 Principio de funcionamiento.	3
1.4 Accesorios incluidos.	4
2. Instalación.	4
2.1 Guía de instalación.	4
2.2 Dimensiones.	5
2.3 Ubicación de la instalación.	6
2.4 Transporte.	7
2.5 Salidas de aire	7
2.6 Conexiones hidráulicas.	9
2.7 Requisitos de la calidad del agua.	10
2.8 Drenaje y condensación.	11
3. Cableado eléctrico.	11
3.1 Conexión fotovoltaica.	12
3.2 Esquema eléctrico.	13
4. Instrucciones de uso.	14
4.1 Panel de control.	14
4.2 Instrucciones de funcionamiento.	16
4.3 Parámetros del sistema.	19
5. Códigos de error.	21
6. Mantenimiento.	23
7. Conexión Wi-Fi.	24
8. Instrucciones de uso de la APP.	26
9. Garantía.	29

INSTRUCCIONES DE SEGURIDAD

Este manual proporciona las instrucciones para el uso y la instalación de las bombas de calor **VAERON** de la serie **THERMISSE**.

Si no está seguro de cómo instalar o utilizar el equipo, póngase en contacto con su distribuidor. Después de terminar la instalación, explique las medidas de seguridad, funcionamiento y mantenimiento del sistema al cliente según el manual de instrucciones.

Entregue una copia del manual al cliente. Este, debe pasar a usuarios posteriores del equipo.

⚠ ADVERTENCIA: Avisa sobre indicaciones e instrucciones que deberán seguirse estrictamente. De lo contrario, pueden producirse daños graves a la unidad o lesiones personales, incluso la muerte.

ADVERTENCIA

Nunca encienda el equipo si el depósito no está lleno de agua

- Asegúrese de que las operaciones de instalación, mantenimiento y reparación cumplan con las instrucciones incluidas en este manual y con la normativa aplicable (por ejemplo, el código eléctrico nacional) y que solo las realice personal autorizado.
- Si el cable de alimentación se daña, debe ser reemplazado por el fabricante, el servicio técnico o personal cualificado para evitar riesgos.
- La presión máxima permitida para el agua en la entrada del circuito hidráulico es de 0,8MPa y la mínima de 0,15MPa.
- El equipo únicamente debe trabajar con agua potable.
- El equipo deberá instalarse y manejarse en un espacio que respete las distancias mínimas indicadas en este manual en el apartado: "Ubicación de la instalación".
- La entrada/salida de aire no deberá bloquearse.
- No exponga directamente la unidad a entornos corrosivos con agua o humedad.
- Cuando la temperatura ambiente sea inferior a 0°C y el equipo no vaya a funcionar y/o no tenga alimentación eléctrica, se deberá drenar el agua de las tuberías y del depósito para evitar que pueda romperse por congelación.
- Este dispositivo no debe alimentarse eléctricamente a través de un dispositivo de conmutación externo como un temporizador o un interruptor que encienda y apague regularmente la unidad.
- Este equipo está diseñado para suministrar ACS (agua caliente sanitaria) y no debe utilizarse para cualquier otra aplicación.
- No almacene gasolina u otros gases o líquidos inflamables cerca del equipo.
- Este equipo puede ser utilizado por niños mayores de 8 años, así como personas con capacidades físicas, sensoriales o mentales reducidas, o por personas con falta de conocimiento o experiencia, si han sido instruidos sobre cómo usar el equipo de manera segura y comprenden los peligros de un uso inapropiado del mismo. Los niños no deben jugar con el equipo.

Los daños causados por no haber seguido las indicaciones de este manual no estarán cubiertos por la garantía.

1. INTRODUCCIÓN

1.1 Descripción del producto

El producto es una bomba de calor monobloque aire-agua con depósito de ACS incorporado. Este equipo ha sido diseñado para suministrar ACS. Este equipo es capaz de funcionar incluso en temperaturas exteriores de -7°C.

1.2 Características del equipo

MODELO		THERMISSE C80 V1	THERMISSE C100 V1	THERMISSE C120 V1
Capacidad del depósito	L	80	100	120
Sistema anticorrosión	Tipo de ánodo	Electrónico + magnesio	Electrónico + magnesio	Electrónico + magnesio
Potencia calorífica bomba de calor (A14 / W10-52)	kW	1,7	1,7	1,7
Consumo eléctrico bomba de calor	kW	0,47 - 0,8	0,48 - 0,8	0,48 - 0,8
Potencia resistencia eléctrica	kW	1,5	1,5	1,5
Tiempo de calentamiento (A14 / W10-52)	hh:mm	1:56	2:45	3:25
Tiempo de calentamiento (A7 / W10-52)	hh:mm	2:25	3:15	4:05
SCOPdhw (clima cálido / medio)		2,77 / 2,45	2,62 / 2,44	2,89 / 2,45
Cantidad de agua caliente 40°C	L	80	108	138
Rango de funcionamiento (Temperatura aire)	°C	-7 ~ 43	-7 ~ 43	-7 ~ 43
Temperatura salida de agua (Bomba de calor/Resistencia eléctrica)	°C	65 / 75	65 / 75	65 / 75
Clase energética		A+	A+	A+
Perfil de carga		M	M	M
Potencia sonora	dB	58	59	60
Diámetro conducto aire	mm	160	160	160
Caudal aire (sin conducto)	m3/h	490	490	490
Pérdidas de carga aceptables en conducto de vent.	Pa	20	20	20
Longitud max. Conducto ø160mm (flexible/rígido)	m	4 / 10	4 / 10	4 / 10
Conectable a paneles fotovoltaicos		Sí	Sí	Sí
Módulo Wifi		Incluido	Incluido	Incluido
Conexiones hidráulicas (entrada/salida)	pul.	1/2	1/2	1/2
Presión máxima agua	bar	8	8	8
Refrigerante y carga		R134a / 0,54 kg	R134a / 0,54 kg	R134a / 0,54 kg
Alimentación eléctrica	V/Fase/Hz	220-230 / 1 / 50	220-230 / 1 / 50	220-230 / 1 / 50
Peso en vacío	kg	57	62	67
Dimensiones netas (Al x An x Pr)	mm	1230 x 522 x 548	1366 x 522 x 548	1526 x 522 x 548

1.3 Principio de funcionamiento





La bomba de calor posee un circuito refrigerante cerrado por el que circula refrigerante R134a.

Mediante el ciclo de compresión, condensación, expansión y evaporación del fluido refrigerante se obtiene energía térmica del medio ambiente y se transmite al agua del interior del depósito.

El gas refrigerante se comprime en el compresor, aumentando su presión y temperatura. A su paso a través del condensador, el refrigerante cede temperatura al agua de dentro del depósito y pasa a estado líquido con alta presión. A continuación pasa a través de la válvula de expansión, que produce una disminución de presión y temperatura. Finalmente el refrigerante pasa a través del evaporador, donde absorbe energía térmica del ambiente y se convierte en gas nuevamente gracias al funcionamiento del ventilador.

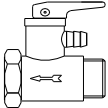
1.4 Accesorios incluidos

Los siguientes accesorios vienen provistos con la unidad.

Nombre	Referencia	Descripción
Manual		Lea atentamente el manual antes de la instalación y el uso del equipo.
Válvula de seguridad		Por favor, utilice este accesorio durante la instalación.
Cable de conexión fotovoltaica		Por favor, utilice este accesorio para conectar al inversor.
Filtro Y		Por favor, utilice este accesorio durante la instalación.
Conector desagüe		Por favor, utilice este accesorio durante la instalación.
Conector dieléctrico		Por favor, utilice este accesorio durante la instalación.

2. INSTALACIÓN

2.1 Guía de instalación

- La unidad deberá instalarse en un espacio interior. No debe instalarse en el exterior o en lugares húmedos.
- Si el equipo se instalase en un lugar susceptible a mojarse por la lluvia, se deberán tomar las precauciones necesarias para prevenir que el agua entre en el equipo, de lo contrario los componentes podrían dañarse.
- Esta máquina debe instalarse en una pared maestra (hormigón, piedra, ladrillo).
- Se debe tener en cuenta que el peso del producto lleno puede variar entre 137 y 187 kg dependiendo del modelo, por lo que las fijaciones a la pared deben ser firmes y capaces de aguantar este peso.
- Para tener una adecuada evacuación de los condensados, el equipo no debe tener una inclinación superior de 5°.

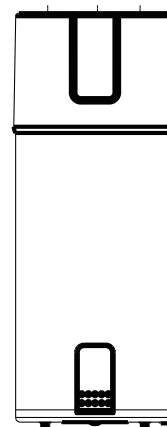

2.2 Dimensiones

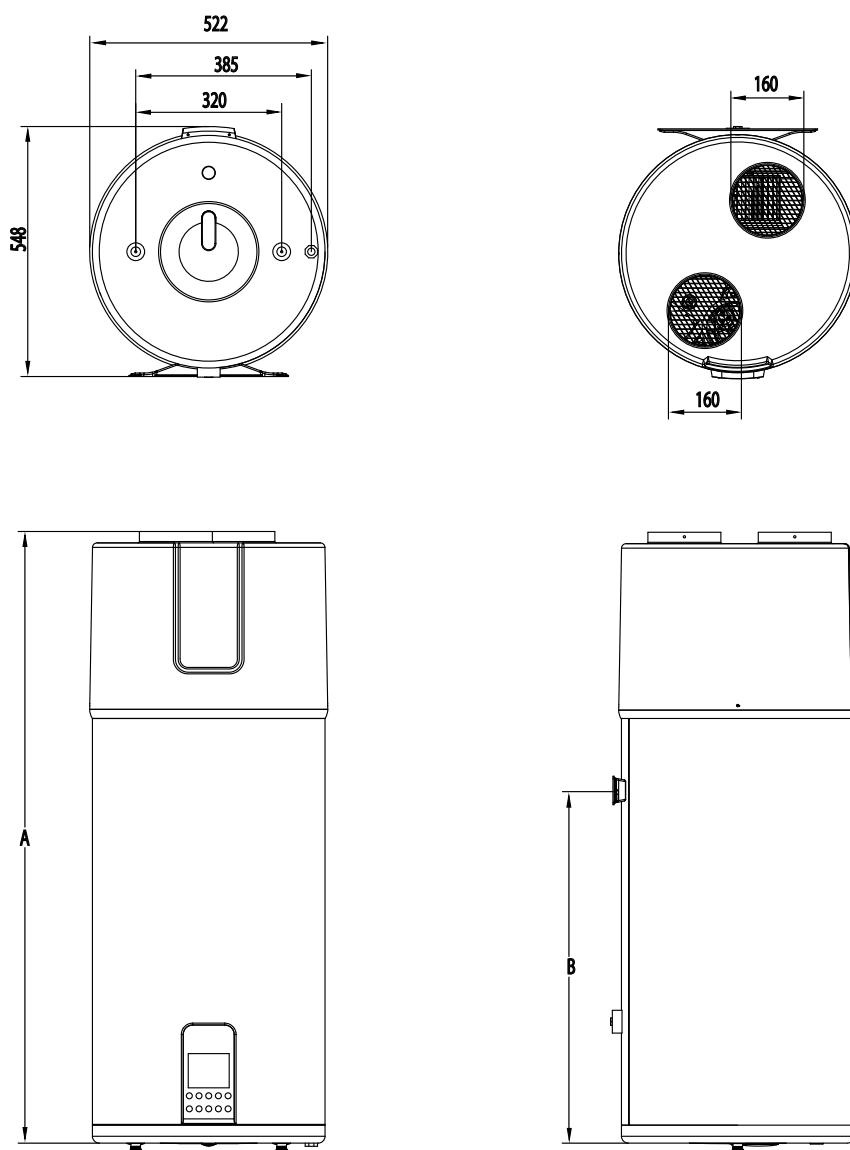

Modelo	Dimensiones (mm)	
	A	B
THERMISSE C80 V1	1181	575
THERMISSE C100 V1	1341	775
THERMISSE C120 V1	1501	935

2.3 Ubicación de la instalación

- Seleccione una ubicación con buena ventilación, en la que la salida de aire no esté enfrentada a rachas de viento. No deben haber obstáculos en el aire de entrada ni en el de salida.
- Seleccione una ubicación donde las tuberías y el cableado eléctrico pueda ser conectado fácilmente.
- La válvula de seguridad puede abrirse para aliviar presión, por lo que debe conducirse la salida de agua a un desagüe al aire libre. Tenga en cuenta que el agua saldrá a presión por lo que se debe evitar que pueda salpicar en suelo de madera o en algún mueble.
- Respete las distancias mínimas libres de obstáculos que debe tener el equipo para una correcta instalación, uso y mantenimiento.
- Evite que el lugar de la instalación esté expuesto a la luz solar y a otras radiaciones de calor.

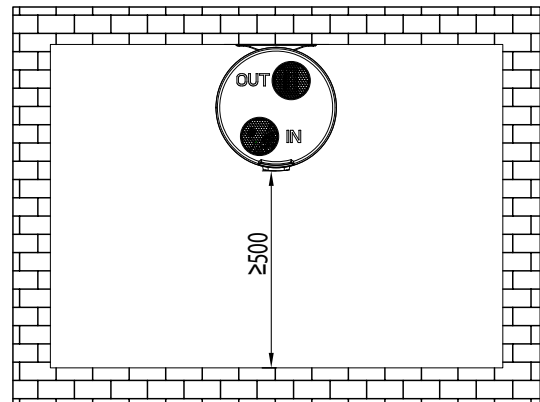
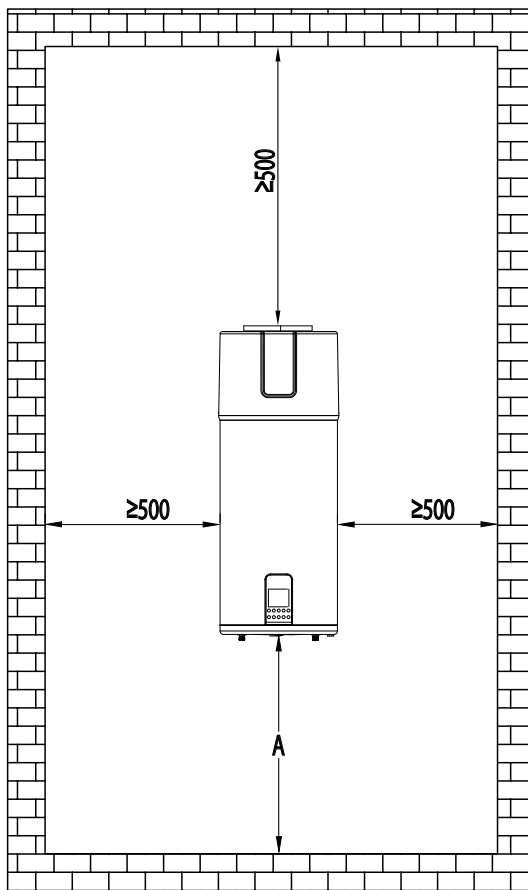

Modelo		THERMISSE C80 VI	THERMISSE C100 VI	THERMISSE C120 VI
Dimensiones (mm)	A	840	1000	1160

2.4 Transporte

ADVERTENCIA

El equipo debe transportarse en posición vertical.

- El ángulo de inclinación durante el transporte y la instalación no debe ser inferior de 70° respecto al suelo.
- Nunca tumba la unidad en el suelo.
- Durante el transporte no debe sujetar el equipo por la parte superior.
- Es una unidad pesada por lo que requiere de dos o más personas para moverla e instalarla.
- Para evitar deformaciones y arañazos en la superficie del equipo, proteja la superficie durante el transporte.

ADVERTENCIA

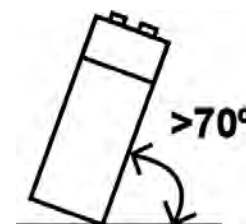

2.5 Salidas de aire

La unidad está diseñada para instalar un conducto en la entrada / salida de aire con un diámetro de 160mm.

En caso de que instale un conducto flexible, la longitud total del conducto no debe exceder 3 metros.

En caso de que instale un conducto rígido, la longitud total del conducto no debe exceder 6 metros.

Si se instala un conducto con una longitud mayor, la pérdida de carga disminuirá la capacidad del equipo.

Se recomienda la instalación de conductos rígidos de pared lisa aislados para evitar condensación en la superficie.

- El equipo puede instalarse sin conducir la entrada y salida de aire siempre y cuando se instale en un local con una temperatura superior a 5°C.

Instalación sin conductos:

- El lugar de la instalación debe ser un local sin calefacción con una temperatura superior de 5°C y que se encuentre aislado de las habitaciones.
- La distancia hasta el techo debe ser mayor de 500 mm para evitar se mezcle la entrada y salida de aire. Si no fuera posible mantener esta distancia se debería instalar uno o dos codos en la salida y entrada del aire.
- Recomendación: Espacio subterráneo donde la temperatura sea superior a 10°C durante todo el año.
- Ejemplos de instalación:
 - Garaje: Aprovechamiento del calor del motor del coche.
 - Lavadero: Deshumidificación de la habitación y aprovechamiento del calor de lavadora y secadora

Instalación con conductos:

- El lugar de la instalación puede ser un local climatizado o no serlo, ya que el funcionamiento del equipo no cambiará las condiciones de temperatura del local.
- La temperatura mínima del local es 1°C.
- Recomendación: Espacio habitable cerca de una pared exterior y lejos de dormitorios y salas de estar para evitar el ruido.
- Ejemplos de instalación:
 - Lavadero: Deshumidificación de la habitación y aprovechamiento del calor de lavadora y secadora.
 - Armario de entrada: El equipo queda oculto a la vista.
 - Bodega.

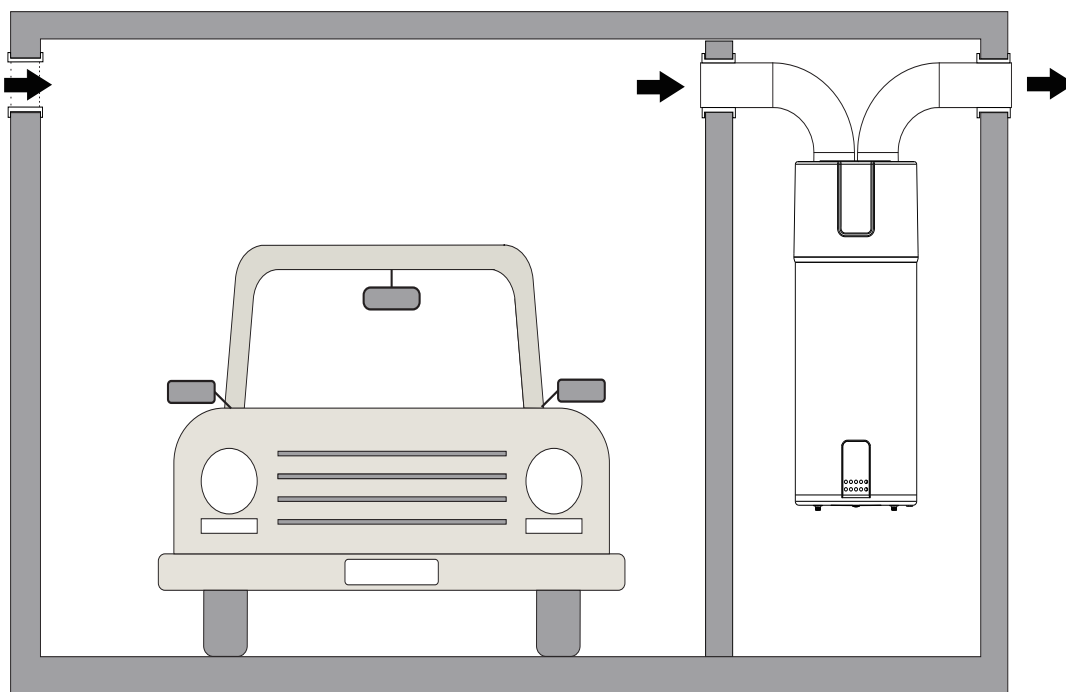

Instalación con un solo conducto de evacuación:

- El lugar de la instalación debe ser un local sin calefacción con una temperatura superior a 5°C y que se encuentre aislado de las habitaciones.
- El local debe tener una rejilla de entrada de aire obligatoriamente para evitar poner en depresión el local y generar una entrada de aire desde los locales climatizados.
- Recomendación: Espacio subterráneo donde la temperatura sea superior a 10°C durante todo el año.
- Ejemplos de instalación:
 - Lavadero: Deshumidificación de la habitación y aprovechamiento del calor de lavadora y secadora.
 - Armario de entrada: El equipo queda oculto a la vista.

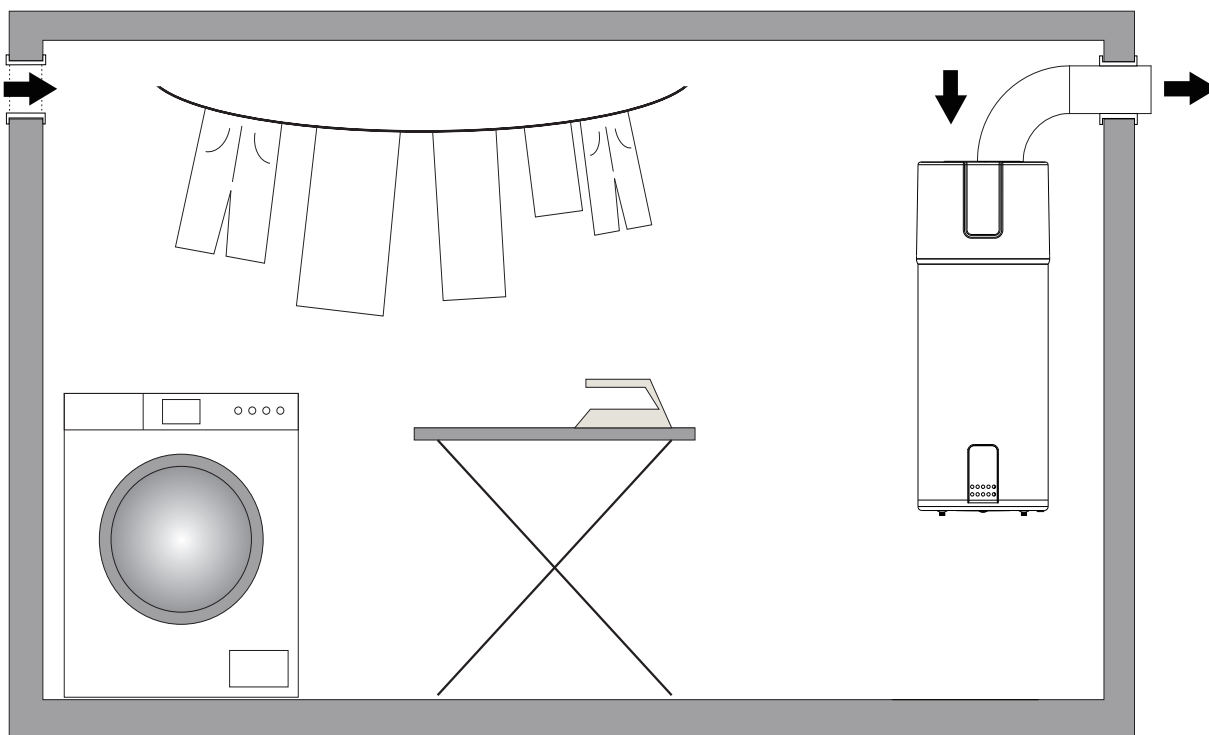

2.6 Conexiones hidráulicas.

Instale un dispositivo de seguridad en la entrada de agua fría del equipo que cumpla con lo indicado en la normativa EN 1487:2002.

El diámetro del dispositivo de seguridad no debe ser inferior a la conexión de entrada de agua fría.

En caso de que la descarga de la válvula de seguridad se conecte a un desagüe, asegúrese de que su dirección sea descendente y que su salida esté libre a la atmósfera.

Asegúrese de que la superficie interior de las tuberías esté limpia y compruebe que la instalación no tenga fugas.

No conecte directamente las tomas de aguas a tuberías de cobre para evitar los pares galvánicos hierro/cobre ya que hay riesgo de corrosión. Debe instalar la conexión dieléctrica provista con el aparato. En caso de encontrar corrosión en las roscas por no haber instalado esta protección, no se podrá aplicar la garantía del fabricante.

Las conexiones de salida y entrada de agua son machos G1/2".

Para evitar presiones excesivas en el suministro, se debe instalar una válvula reductora de presión calibrada para 3 bar.

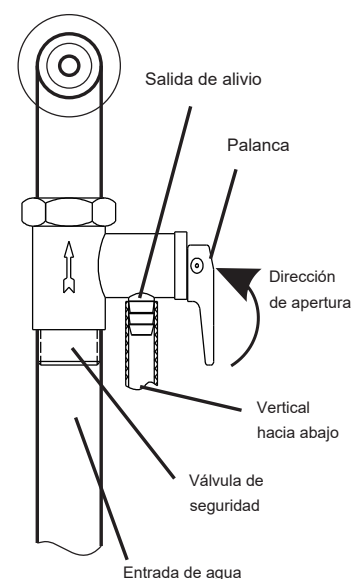

Esquema instalación hidráulica:

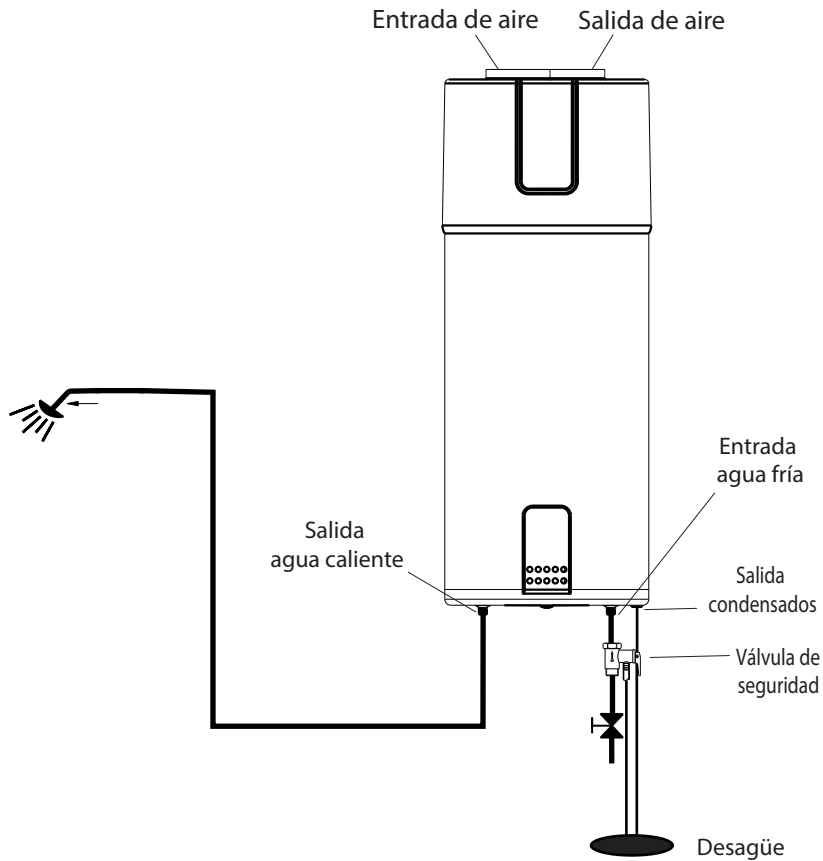

2.7 Requisitos de calidad del agua

El agua procedente de algunos suministros puede contener impurezas o ser perjudicial para el sistema y la salud. Asegúrese de utilizar una calidad de agua adecuada para el consumo doméstico.

La calidad del agua debe cumplir con los siguientes estándares:

- Dureza (CaCO_3) < 200 mg/L.
- Concentración de cloro < 50 mg/L.
- PH entre 6,5 - 8,5.

En caso de que no se cumplan estos requisitos mínimos el agua debe someterse a un tratamiento químico de ablandamiento.

2.8 Drenaje y condensación

El evaporador provoca la condensación del agua contenida en el aire. Asegúrese de no doblar la manguera de condensación.

ADVERTENCIA

No conecte el desagüe a la red de alcantarillado, ya que los vapores de amoníaco presentes en él, podrían dañar el evaporador y producir una fuga de gas refrigerante.

Se deberá instalar un sifón de evacuación en el desagüe.

Nota: Este sifón no debe hacerse con el tubo.

3. CABLEADO ELÉCTRICO

- Antes de conectar el cableado eléctrico, asegúrese de que el depósito se encuentre lleno de agua.
- Los trabajos de conexiones eléctricas deben realizarse por electricistas titulados según la normativa vigente. En caso de que hubiera cualquier daño ocasionado por una conexión incorrecta, el instalador será el responsable.
- Use ÚNICAMENTE cables de cobre multiconductores.
- El equipo debe tener una toma eléctrica exclusiva. Nunca utilice una toma eléctrica que esté compartida con otro equipo.
- Realice una conexión a tierra apropiada. No conecte el equipo a una tubería, a un circuito de absorción o a cable telefónico, ya que podría provocar descargas eléctricas.
- La unidad debe conectarse a una red de corriente alterna monofásica de 230V.
- La instalación debe incluir:
 - Un disyuntor diferencial de 30mA.
 - Un disyuntor bipolar 16A con una distancia de apertura entre contactos de al menos 3 mm.
- Si el cable de alimentación se daña, debe ser reemplazado por el fabricante, el servicio técnico o personal cualificado para evitar riesgos.

3.1 Conexión fotovoltaica

Este sistema ofrece la función de usar la energía eléctrica producida por placas solares.

Para utilizar la función fotovoltaica, se debe conectar un cable de la salida de relé del inversor a la placa electrónica del equipo. Debe tener en cuenta de que se trata de un contacto libre de tensión por lo que si se aplicase tensión, se producirían daños en la placa electrónica del equipo.

Esta función permite utilizar cualquier excedente de producción de energía eléctrica. Cuando el contacto se cierra, la temperatura de consigna pasa a ser 65°C. Cuando el contacto se abre, el equipo vuelve a funcionar según los parámetros configurados por el usuario.

La función fotovoltaica debe activarse estableciendo el parámetro S8 en "1".

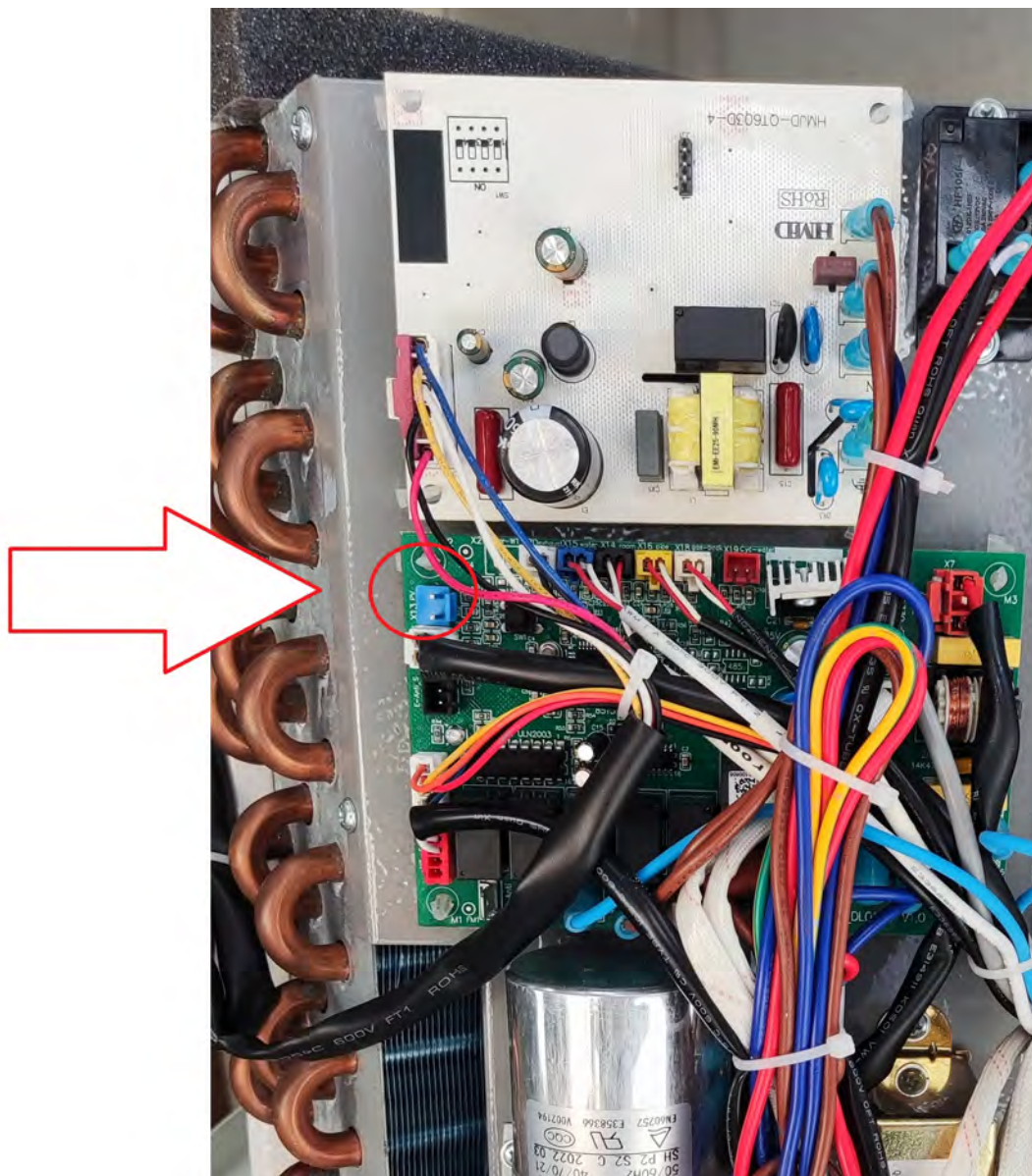

3.2 Esquema eléctrico

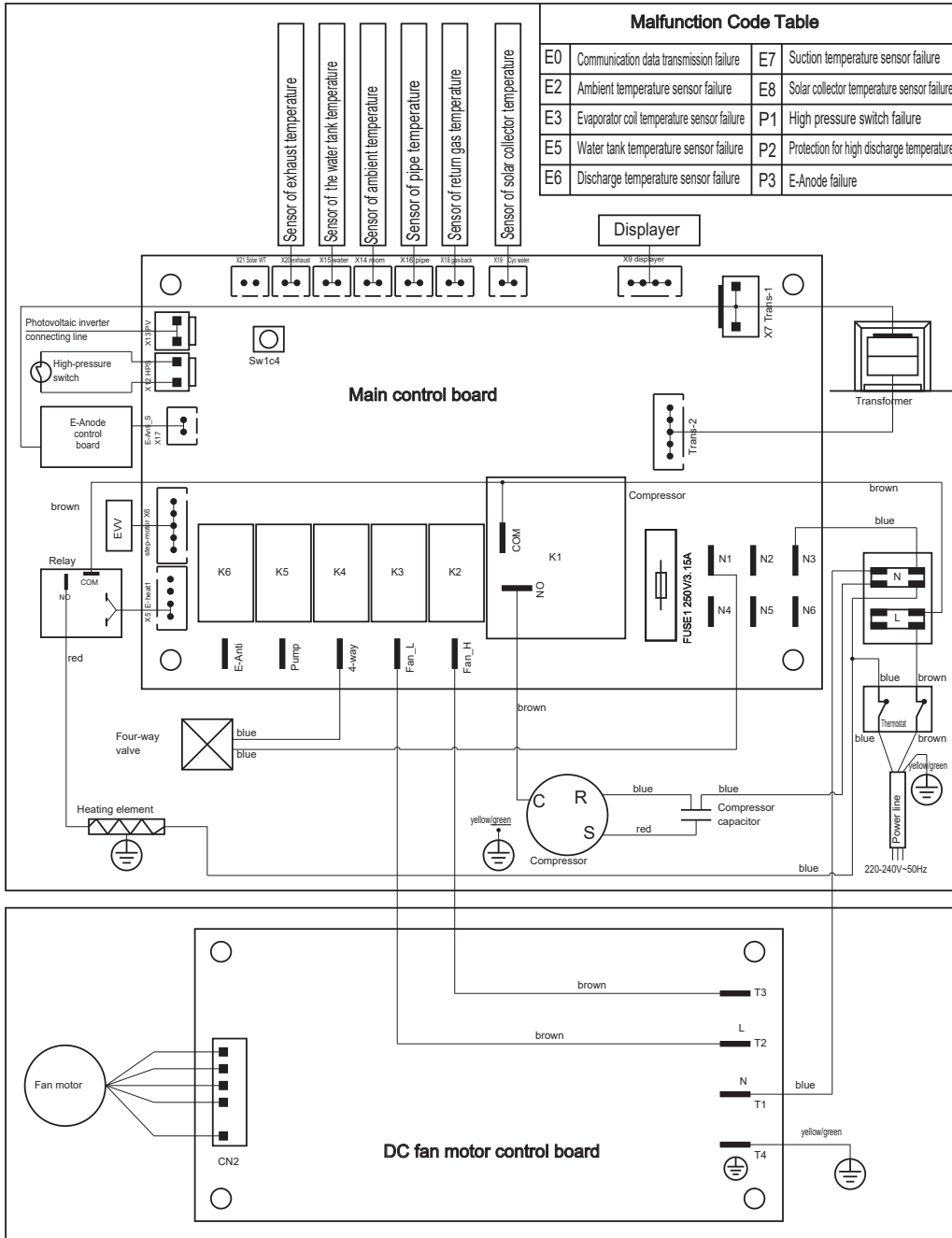

El tipo de fusible es 3.15 A / 250 V.

4. INSTRUCCIONES DE USO

4.1 Panel de control

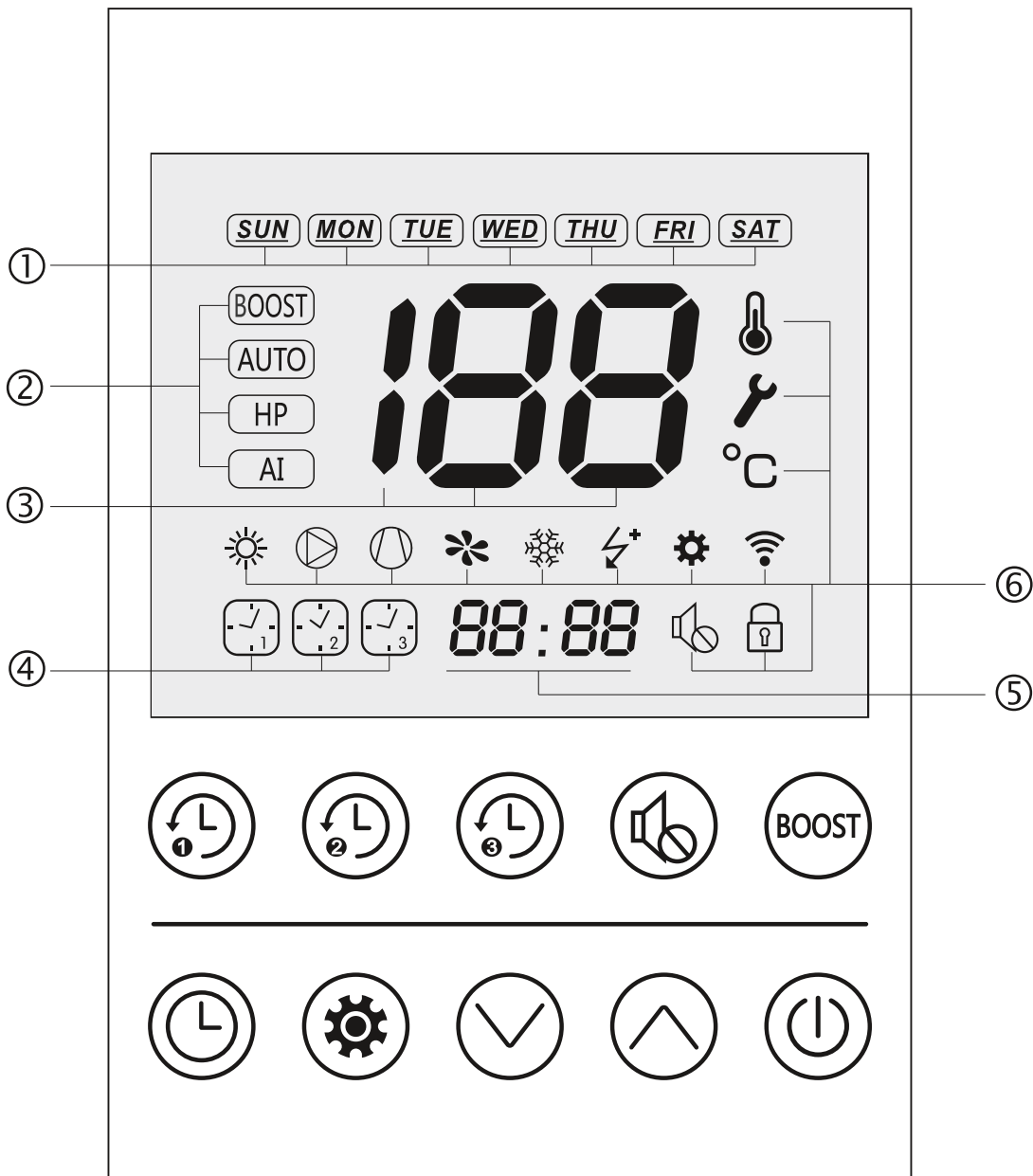

(1) Días de la semana

- SUN:** Domingo
- MON:** Lunes
- TUE:** Martes
- WED:** Miércoles
- THU:** Jueves
- FRI:** Viernes
- SAT:** Sábado

(2) Modo de funcionamiento

- Boost:** Modo potencia.
Auto: Modo automático.
HP: Modo bomba de calor.
AI: Modo inteligente (Reservado)

(3) Temperatura

- Cuando el equipo está en funcionamiento, se muestra la temperatura actual del agua del depósito.
- Cuando se ajusta la temperatura de consigna, se muestra la temperatura de consigna.
- Cuando el equipo tiene algún error, se muestra el código de error.
- Cuando el equipo está funcionando en algún modo especial, muestra el código del modo especial (Programación, antilegionela, desescarche, fotovoltaico...)

(4) Programación













Cuando se active la programación, el icono del temporizador se activará.

(5) Hora









Mientras el equipo está funcionando, se muestra la hora actual. Cuando se esté estableciendo el temporizador de una programación, muestra la hora a la que se requiere que el equipo se encienda.

(6) Iconos especiales

Los iconos especiales tienen el siguiente significado:

- | | | | |
|---|--|---|--|
|  | La pantalla muestra la temperatura del depósito |  | El equipo está en modo desescarche |
|  | La escala de medida de temperatura es grados Celsius |  | La resistencia eléctrica está activada |
|  | Se ilumina cuando hay un fallo en el sistema |  | El equipo está conectado a la red Wi-Fi de la vivienda |
|  | Reservado |  | Se ilumina mientras se están configurando los parámetros |
|  | La función fotovoltaica está activada |  | El equipo está funcionando en modo silencioso |
|  | El compresor está encendido |  | El ventilador está funcionando |
|  | La pantalla está bloqueada | | |

Botones de operación

-  Activa/desactiva la programación
-  Activa/desactiva el modo silencioso
-  Activa/desactiva el modo potencia
-  Se utiliza para ajustar la hora del reloj
-  Se utiliza para cambiar de modo, ajustar parámetros y funciones
-   Se utiliza para subir o bajar un número o moverse por el menú de ajustes
-  Enciende o apaga el equipo

4.2 Instrucciones de funcionamiento

Desbloquear pantalla

La pantalla se bloquea automáticamente cuando no se ha utilizado durante 3 minutos. Cuando la pantalla se bloquea, aparece el icono del candado .

Para desbloquear la pantalla, se debe pulsar durante 3 segundos el botón de encendido . Cuando esté desbloqueada, el icono del candado desaparecerá.



Encendido y apagado

Pulsar el botón  para encender o apagar el equipo.

Cuando el equipo está encendido, la pantalla muestra la temperatura del agua dentro del depósito.

Cuando el equipo está apagado, la hora muestra "stby" que significa en espera en inglés (standby).

Establecer temperatura de consigna

Cuando el equipo está encendido y la pantalla está desbloqueada, pulsar  o  para entrar en la configuración de la temperatura de consigna.

Pulsar los mismos botones para modificar la temperatura objetivo.

Después de 10 segundos, el ajuste se quedará guardado y volverá a la pantalla principal.

Cambiar modo de funcionamiento

Cuando el equipo está encendido y la pantalla está desbloqueada, pulsar  para cambiar el modo de funcionamiento del equipo.

El equipo puede funcionar mediante 2 modos: **Automático (Auto)** o **Bomba de calor (HP)**.

Bomba de calor (HP): Únicamente calienta el agua con la bomba de calor. Es el modo más eficiente de funcionamiento. Rango de temperaturas: 28°C - 65°C.

Automático (AUTO): Utiliza la bomba de calor para calentar el agua hasta los 60°C, a partir de esta temperatura, calienta el agua con una resistencia eléctrica. Rango de temperaturas: 28° - 75°C.

Programación de encendido del equipo

El panel de control tiene 3 botones de programación, que se utilizan para establecer temporizadores para la bomba de calor. 

El temporizador solo necesita la hora a la que debe encenderse el equipo y este funcionará hasta que llegue a la temperatura de consigna establecida.

Cuando el equipo está apagado (en standby) y con la pantalla desbloqueada, se debe mantener 3 segundos el botón de la programación que queramos configurar.

La pantalla de temperatura mostrará "OP", refiriéndose a cuando va a empezar la operación de encendido. En la pantalla de la hora se mostrará la hora a la que queremos que el equipo se encienda.

Con los botones de subir y bajar podemos configurar la hora de encendido del equipo con una precisión de 30 minutos.



Para completar el proceso se deberá pulsar de nuevo el botón el botón de la programación para confirmar los ajustes y volver a la pantalla principal.

Para activar o desactivar la programación únicamente se debe pulsar sobre el botón de la programación correspondiente y el icono se iluminará o apagará.

Nota: La configuración por defecto para las programaciones es:

- Programación 1: 05:00
- Programación 2: 10:00
- Programación 3: 17:00

Cambiar hora y día de la semana

Cuando el equipo está encendido, pulsar  desde la pantalla de inicio para entrar en los ajustes de hora. Con los botones de subir y bajar podemos ajustarla. Para entrar en la configuración de los minutos se debe pulsar nuevamente el botón .

Una vez ajustados los minutos, si se pulsa nuevamente el botón  se entra en la configuración del día de la semana. Al igual que en los pasos anteriores con los botones de subir y bajar se puede cambiar el día seleccionado.

Para confirmar y guardar los ajustes establecidos pulsar sobre el botón .

Modo potencia

Para activar el modo potencia se debe pulsar el botón  durante 3 segundos en la pantalla de inicio.

El compresor y la resistencia eléctrica funcionarán a la vez para conseguir un calentamiento más rápido a costa de un consumo mucho más elevado.

Cuando el modo potencia está activado se enciende en la pantalla el icono de BOOST.

Para desactivarlo se debe pulsar el botón  de nuevo durante 3 segundos.

Modo silencio

Para activar el modo silencio se debe pulsar el botón .

Cuando el modo silencio está activado, el ventilador funcionará a una velocidad más baja para reducir el nivel de ruido. Esto provocará que el calentamiento del agua sea más lento.

Mientras el modo esté activado, el icono del modo silencio se mostrará en pantalla.

El modo silencio funciona según el horario que se haya programado.

La programación configurada por defecto es la siguiente:

- Programa 1: ON: 13:00 - OFF: 14:00.
- Programa 2: ON: 22:00 - OFF: 06:00.

Para modificar la programación por defecto se deben seguir los siguientes pasos:

1. Pulsar el botón  durante 3 segundos en la pantalla de inicio. En la pantalla de temperatura se muestra 01 refiriéndose al programa 1.
2. La pantalla de la hora mostrará "oP:XX", siendo las "XX" la hora a la que empezará el programa. Mediante los botones de arriba y abajo podemos cambiar la hora. Para confirmar pulsamos sobre el botón de silencio.
3. La pantalla de la hora mostrará "cL:XX", siendo "XX" la hora a la que finaliza el programa. La hora se puede modificar de la misma forma y para confirmar será necesario pulsar sobre el botón de silencio nuevamente.
4. Habiendo finalizado la configuración del programa 1, se pasará directamente a la configuración del programa 2. Cuando esto ocurra, el área de temperatura mostrará 02. Para completar la configuración del programa 2 se deben seguir los mismos pasos.
5. Cuando se configure la hora de finalización del programa 2, se debe pulsar el botón de silencio para confirmar los ajustes y volver a la pantalla principal.

Modo antilegionela

El modo antilegionela sirve para prevenir que las bacterias proliferen en el agua.

Este modo se activa cada 168 horas (cada semana).

El equipo calentará el agua hasta 70°C mediante el uso de la bomba de calor y la resistencia eléctrica. En caso de que el equipo haya alcanzado los 70°C previamente, no activará el modo antilegionela hasta pasadas 168h.

Mientras el modo antilegionela está activado, la pantalla muestra **H1** en el área de la temperatura. El área de la hora mostrará la temperatura del agua.

El modo antilegionela viene desactivado por defecto, pero puede activarse estableciendo el parámetro S7 = 1.

Modo anticongelación

Cuando se activa el modo anticongelación, el área de temperatura muestra **H2** y el área de la hora muestra la temperatura del agua.

Este modo viene activado por defecto y se activa cuando el equipo está apagado y la temperatura del aire es menor o igual de 5°C. La unidad calentará el agua entre 20°C y 28°C.

Este modo puede desactivarse estableciendo el parámetro S6 = 0.

Modo fotovoltaico

Cuando se activa el modo fotovoltaico, se ilumina el icono  y en el área de temperatura se muestra **H4**. En el área de la hora se muestra la temperatura del depósito.

Cuando el modo fotovoltaico esté activado y la temperatura del agua sea menor de 60°C, el equipo calentará el agua hasta 65°C, sin importar la consigna que se haya establecido previamente.

El modo fotovoltaico viene desactivado por defecto, pero puede activarse estableciendo el parámetro S8 = 1.

Ánodo electrónico

El equipo incluye de serie un ánodo electrónico para prevenir la corrosión. En caso de que se retire del equipo se deberá desactivar la función del ánodo electrónico en los parámetros de configuración.



4.3 Parámetros del sistema

Visualización de parámetros

En la pantalla de inicio se debe pulsar el botón  durante 3 segundos.

Entraremos al menú de parámetros del sistema. En el área de la temperatura se mostrará el código del parámetro y en el área de la hora se mostrará el valor.



Pulsando sobre las flechas de arriba y abajo podemos desplazarnos por el menú.

Pulse el botón  o  o no toque la pantalla durante 30 segundos para salir del menú de visualización de parámetros y volver a la pantalla de inicio.

Los parámetros que se pueden visualizar son los siguientes:

Parámetro	Descripción	Rango	Nota
F0	Temperatura de descarga	0 ~ 130°C	Muestra "--" si hay un error
F1	Temperatura ambiente	-30 ~ 100°C	Muestra "--" si hay un error
F2	Temperatura evaporador	-30 ~ 100°C	Muestra "--" si hay un error
F3	Temperatura aspiración	-30 ~ 100°C	Muestra "--" si hay un error
F4	Apertura de la valv. de exp.		
F5	Versión del controlador		
F6	Versión de la PCB		
F7	Reservado	0 ~ 150°C	Reservado



Configuración de parámetros

Para entrar en la configuración de parámetros, en la pantalla de inicio se deben pulsar a la vez los botones  y  durante 3 segundos.

El área de la temperatura mostrará el código del parámetro y el área de la hora su valor.

Los botones de arriba y abajo permiten cambiar el valor de cualquier parámetro.

El botón  se utiliza para confirmar la modificación o pasar al siguiente parámetro.

Pulse el botón  o  o no toque la pantalla durante 30 segundos para salir del menú de ajuste de parámetros y volver a la pantalla de inicio.

Los parámetros que se pueden configurar son los siguientes:

Nota: En la columna "Predeter." se muestra el valor por defecto en el que viene el equipo configurado de fábrica.

Parámetro	Descripción	Rango	Predeter.
S0	Temperatura parada del desescarche	5 ~ 30 °C	20
S1	Periodicidad del desescarche	10 ~ 90 minutos	45
S2	Duración del desescarche	5 ~ 18 minutos	10
S3	Compensación de la temp. del agua	-5 ~ 5 °C	0
S4	Diferencia de temp. para calentar agua	2 ~ 12 °C	5
S5	Temperatura inicio desescarche	-10 ~ 5 °C	-10
S6	Estado función anticongelación	0-Desactivada,1-Activada	1
S7	Estado función antilegionela	0-Desactivada,1-Activada	0
S8	Estado función fotovoltaica	0-Desactivada,1-Activada	0
S9	Temp. consigna para temporizador 1	40 ~ 75 °C	50
SA	Temp. consigna para temporizador 2	40 ~ 75 °C	65
Sb	Temp. consigna para temporizador 3	40 ~ 75 °C	65
Sc	Estado de la bomba de circ. solar	0-Desactivada,1-Activada	0
SE	Estado del ánodo electrónico	0-Desactivado,1-Activado	1
SF	Estado de la conexión Wi-Fi	0-Desactivada,1-Activada	1

5. CÓDIGOS DE ERROR

Código de error	Descripción	Análisis del error	Solución
P1	Presostato de alta presión	<ol style="list-style-type: none"> 1. El presostato está roto. 2. Hay exceso de refrigerante. 3. Hay gas que no puede condensarse en el circuito frigorífico. 	<ol style="list-style-type: none"> 1. Reemplace el presostato. 2. Elimine el exceso de refrigerante. 3. Elimine el gas que no puede condensarse.
P2	Protección debida a temperatura de descarga excesiva	<ol style="list-style-type: none"> 1. No hay suficiente refrigerante. 2. Hay gas que no puede condensarse en el circuito frig. 	<ol style="list-style-type: none"> 1. Añada refrigerante. 2. Elimine el gas que no puede condensarse.
P3	Fallo del ánodo electrónico	<ol style="list-style-type: none"> 1. Cable desconectado. 	<ol style="list-style-type: none"> 1. Conecte el cable de nuevo.
E0	Fallo de comunicación	Fallo de comunicación entre la PCB y la pantalla.	<ol style="list-style-type: none"> 1. Compruebe el cableado. 2. Reemplace el cableado o la pantalla.
E2	Fallo de la sonda de temperatura ambiente	<ol style="list-style-type: none"> 1. El cable de la sonda está abierto o cortocircuitado. 2. La sonda está rota. 	<ol style="list-style-type: none"> 1. Repare el cable. 2. Reemplace la sonda.
E3	Fallo de la sonda del evaporador	<ol style="list-style-type: none"> 1. El cable de la sonda está abierto o cortocircuitado. 2. La sonda está rota. 	<ol style="list-style-type: none"> 1. Repare el cable. 2. Reemplace la sonda.
E5	Fallo de la sonda del acumulador de agua	<ol style="list-style-type: none"> 1. El cable de la sonda está abierto o cortocircuitado. 2. La sonda está rota. 	<ol style="list-style-type: none"> 1. Repare el cable. 2. Reemplace la sonda.
E6	Fallo de la sonda de descarga del compresor	<ol style="list-style-type: none"> 1. El cable de la sonda está abierto o cortocircuitado. 2. La sonda está rota. 	<ol style="list-style-type: none"> 1. Repare el cable. 2. Reemplace la sonda.
E7	Fallo de la sonda de aspiración del compresor	<ol style="list-style-type: none"> 1. El cable de la sonda está abierto o cortocircuitado. 2. La sonda está rota. 	<ol style="list-style-type: none"> 1. Repare el cable. 2. Reemplace la sonda.
E8	Fallo de la sonda del serpentín solar	<ol style="list-style-type: none"> 1. El cable de la sonda está abierto o cortocircuitado. 2. La sonda está rota. 	<ol style="list-style-type: none"> 1. Repare el cable. 2. Reemplace la sonda.
EE	Error parámetro EEPROM	Fallo de la PCB.	Reemplace la PCB y la pantalla.

Descripción del fallo	Razón	Solución
El equipo no funciona	<ol style="list-style-type: none"> 1. Fallo de alimentación eléctrica. 2. Cable de alimentación dañado. 3. Se ha fundido el fusible. 	<ol style="list-style-type: none"> 1. Quitar la alimentación y comprobarla 2. Encontrar el problema en el cableado. 3. Reemplazar el fusible
La unidad tiene poca capacidad calorífica	<ol style="list-style-type: none"> 1. El refrigerante es insuficiente. 2. El aislamiento de las tuberías es insuficiente. 3. El filtro secador está obstruido. 4. El evaporador no está intercambiando correctamente. 	<ol style="list-style-type: none"> 1. Comprobar si hay fuga de refrigerante y añadir la cantidad correspondiente. 2. Reforzar el aislamiento de las tuberías. 3. Reemplazar el filtro secador. 4. Limpiar el evaporador.
El compresor no arranca	<ol style="list-style-type: none"> 1. Fallo de alimentación eléctrica o pantalla rota. 2. Fallo en los contactos del compresor. 3. El cable se ha soltado. 4. La protección de sobrecalentamiento del compresor está activada. 	<ol style="list-style-type: none"> 1. Encontrar el problema y solucionarlo. 2. Reemplazar el contacto. 3. Encontrar el cable suelto y arreglarlo. 4. Identificar la razón del sobrecalentamiento y encender el equipo cuando se haya solucionado.
El compresor hace un ruido excesivo	<ol style="list-style-type: none"> 1. Los componentes internos se han dañado. 2. No tiene suficiente aceite. 	<ol style="list-style-type: none"> 1. Reemplazar compresor. 2. Añadir aceite.
El ventilador no funciona	<ol style="list-style-type: none"> 1. El condensador está roto. 2. El tornillo está suelto. 3. El motor ventilador está roto 	<ol style="list-style-type: none"> 1. Reemplazar el condensador de arranque. 2. Apretar el tornillo del motor. 3. Reemplazar el motor.
El equipo no calienta el agua con el compresor encendido	<ol style="list-style-type: none"> 1. El refrigerante es insuficiente. 2. El compresor está roto. 	<ol style="list-style-type: none"> 1. Comprobar si hay fuga de refrigerante y añadir la cantidad correspondiente. 2. Reemplazar el compresor.
La presión de descarga es excesiva	<ol style="list-style-type: none"> 1. Hay exceso de refrigerante. 2. El sistema contiene gas refrigerante que no puede condensarse. 	<ol style="list-style-type: none"> 1. Eliminar el exceso refrigerante. 2. Eliminar el gas que no puede condensarse.
La presión de aspiración es insuficiente	<ol style="list-style-type: none"> 1. El filtro secador está obstruido. 2. Falta refrigerante. 	<ol style="list-style-type: none"> 1. Reemplazar el filtro secador. 2. Comprobar la fuga y solucionarla.
Problemas NO vinculados al equipo	<ol style="list-style-type: none"> 1) La válvula de seguridad está drenando agua: Al calentar el agua, esta se expande, por lo que es normal la válvula de seguridad drene agua. En caso de que la válvula esté continuamente drenando agua, es posible que no esté funcionando correctamente por lo que se debería apagar el equipo y sustituir la válvula de seguridad. 2) La duración del proceso de calentar todo el tanque de agua es mayor: Cuando la temperatura en invierno es muy baja (ej. 0°C), el rendimiento de la bomba de calor es inferior al habitual, por lo que la duración del proceso de calentar el agua de todo el tanque es mayor. 	

Si habiendo seguido las indicaciones anteriormente mencionadas, el equipo sigue sin funcionar correctamente contacte con su vendedor para enviar al servicio técnico lo antes posible. Evite rearmar continuamente el disyuntor diferencial para evitar fundir el fusible.

6. MANTENIMIENTO

Por favor compruebe regularmente que el equipo está funcionando correctamente. Para aumentar la vida útil del equipo se debe realizar el mantenimiento de forma efectiva y periódica.

Los siguientes puntos son importantes a la hora de hacer el mantenimiento:

1. Limpie le filtro de entrada de agua regularmente y asegúrese que el agua está limpia, evitando daños debidos a que el filtro se encuentre obstruido.
2. Los sistemas de protección que incorpora el equipo vienen ajustados de fábrica, por favor, no los manipule.
3. El equipo debe funcionar en un lugar limpio y seco, con una buena ventilación para que se pueda lograr un intercambio térmico adecuado.
4. Para asegurar un buen funcionamiento a largo plazo se recomienda vaciar el depósito cada 6 meses para limpiarlo y eliminar los sedimentos que se hayan acumulado.
5. Compruebe regularmente que la alimentación eléctrica es adecuada y que el equipo no tiene ningún comportamiento fuera de lo habitual.
6. Compruebe que la válvula de seguridad está funcionando correctamente para que esto no pueda menguar la capacidad calorífica del equipo y tenga un buen funcionamiento.
7. Si planea apagar el equipo durante un largo periodo de tiempo, se recomienda vaciar el agua del equipo y las tuberías además de desconectar el equipo de la alimentación eléctrica. Tenga en cuenta que la próxima vez que lo vaya a usar debe comprobar el equipo y llenarlo de agua antes de conectarlo eléctricamente.
8. El equipo incluye un ánodo electrónico y un ánodo de magnesio. Se recomienda comprobar anualmente su estado y sustituirlos en caso de que fuera necesario.
9. En las zonas donde la temperatura pueda ser menor de 0°C , asegúrese de que las tuberías están bien aisladas . Si fuese necesario instale un una resistencia eléctrica que evite que las tuberías se congelen.
10. En caso de que el equipo esté averiado y el usuario no pueda resolver el problema con las indicaciones del apartado "5. Códigos de error", por favor, contacte con el vendedor para que vaya el servicio técnico a solucionarlo.

Recomendaciones sobre la válvula de seguridad:

- Accione la válvula de seguridad cada mes para eliminar la cal depositada y asegurar que no está bloqueada. Tenga cuidado de no quemarse si el agua del tanque está caliente.
- El agua debe salir a la atmósfera cuando se acciona la válvula de seguridad.
- Si la tubería de desagüe se congelase, causarían daños en el equipo, por lo que esto debe evitarse añadiendo el aislamiento necesario.

7. CONEXIÓN WI-FI

Todos los modelos incluyen módulo Wi-Fi de serie.

Mediante la conexión Wi-Fi, podemos usar el equipo desde nuestro smartphone estando fuera de casa. Esta función viene **activada por defecto**, pero podría desactivarse desde el panel de control si se quisiera.

Cuando el equipo está conectado a la red Wi-Fi, se ilumina el icono  en pantalla.

Nota:

La interfaz operativa del software es universal y es posible que las funciones de control no se correspondan totalmente con las de la unidad. La App puede sufrir modificaciones con las actualizaciones en los distintos sistemas operativos. Consulte el programa actual.

Instrucciones de conexión:

1. Vaya a “Google Play Store” o “Apple App Store”, busque “Tuya Smart” y descargue la aplicación.

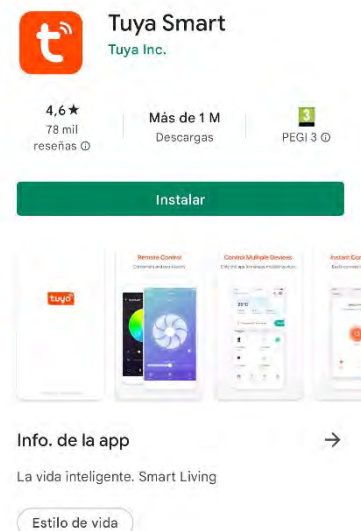

2. Regístrese e inicie sesión.

**Nota: Para el caso de Iniciar Sesión, el campo de “Introduzca su número de cuenta” se refiere al correo electrónico con el que se ha registrado.*

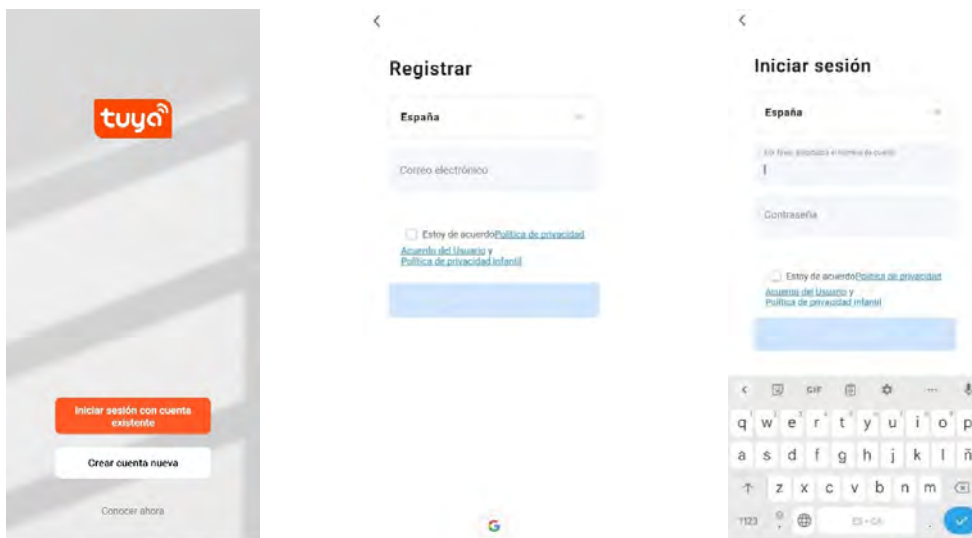

3. Conecte su smartphone al Wi-Fi de la vivienda.

4. Ponga el equipo en posición de standby (apagado).

5. Abra la aplicación “Tuya Smart”.

En caso de que la APP le pida permisos de acceso a bluetooth, otórguelos.

Pulse sobre el símbolo “+” en la parte superior derecha de la pantalla y pulse sobre “Añadir dispositivo”.

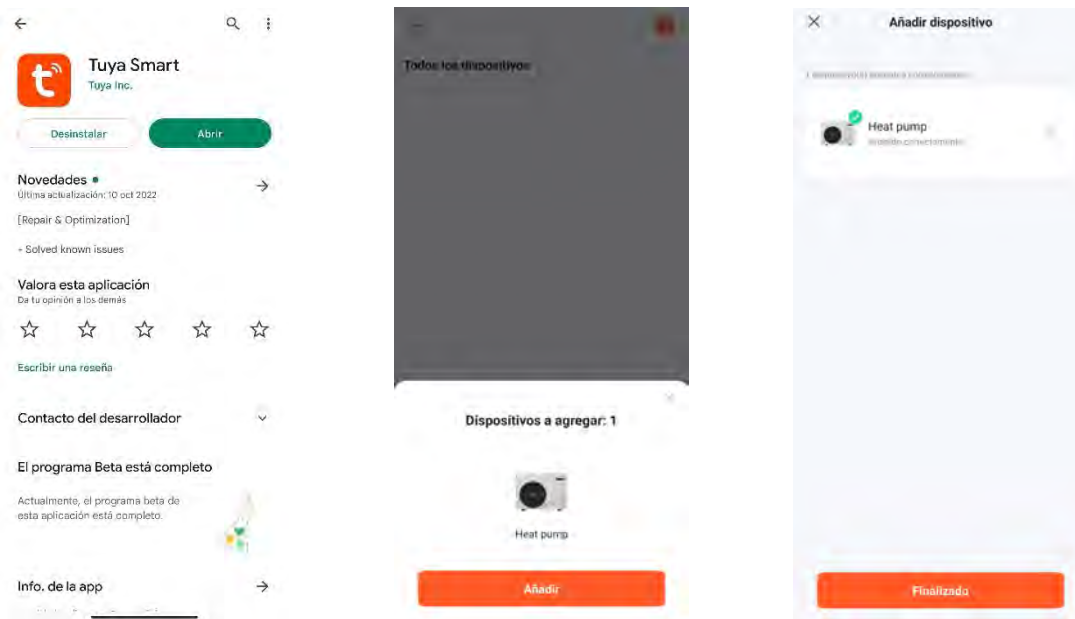

6. En caso de que la aplicación no pueda encontrar el dispositivo, mantenga pulsado el botón  hasta que el equipo emita un pitido.

Pruebe de nuevo a establecer la conexión Wi-Fi.

Cuando la conexión se haya completado, el icono  se iluminará en el panel de control.

8. Instrucciones de uso de la APP:

Pantalla principal:

Pulse sobre el icono del equipo para entrar en la pantalla principal (Fig. 1).

Esta pantalla muestra la siguiente información:

- Temperatura de consigna del equipo.
- Temperatura actual del agua.
- Modo de funcionamiento.

Desde la pantalla principal se puede cambiar la temperatura de consigna deslizando el punto de la barra azul.

Para encender el equipo únicamente se debe pulsar sobre el botón ON/OFF.

Cuando el equipo está encendido el botón de ON/OFF tiene el fondo azul.

Cuando el equipo está apagado, el botón ON/OFF tiene el fondo blanco, igual que resto de botones de la barra inferior.



Fig. 1

Errores:

En caso de que se produzca cualquier error, se mostrará el código en la pantalla principal.

Cambio de modo:

Pulse sobre el botón "Modo" de la barra inferior en la pantalla principal (Fig. 2).

Existen 3 modos disponibles: **AUTO, BOMBA DE CALOR Y TURBO.**

Función:

En la pantalla de "Función", podemos ver que funciones tiene activadas el equipo. Las funciones disponibles son las siguientes:

Ánodo eléctrico, Fotovoltaica, Antilegionela, Anticongelante.

Estado:

En la pantalla de estado (Fig. 3) se pueden visualizar diferentes datos que nos aportan una información avanzada de como está funcionando el equipo.

Se puede conocer la temperatura de las diferentes sondas del circuito frigorífico, la apertura de la válvula de expansión, el estado de algunas funciones e incluso si elementos como el compresor, la resistencia eléctrica y el ventilador están activados.

Tenga en cuenta que las temperaturas de las sondas tienen un retardo a la hora de actualizarse, por lo que se recomienda que no se tengan en cuenta los valores mostrados en pantalla durante los primeros minutos desde que el equipo se enciende.

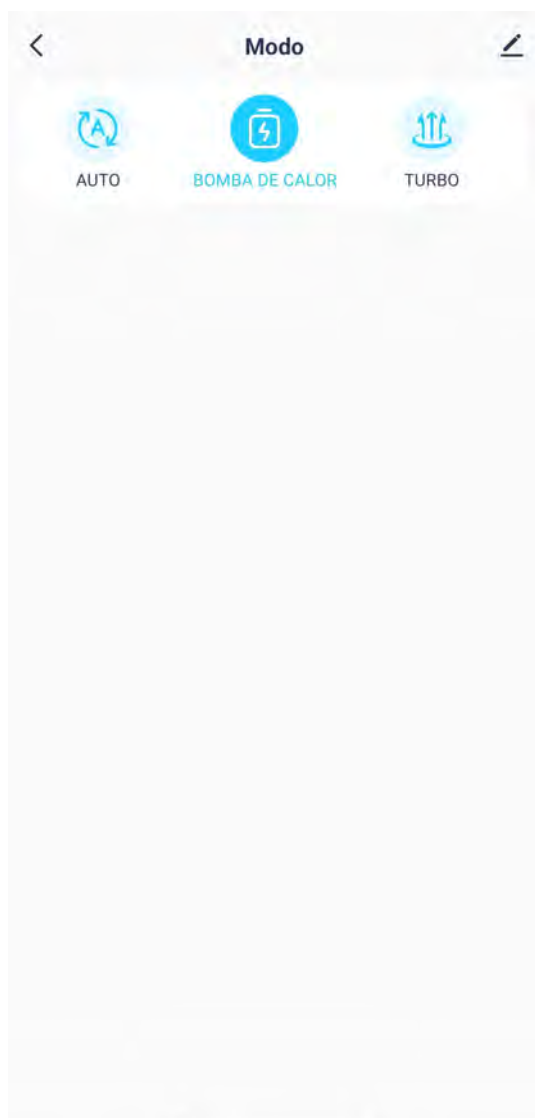

Fig. 2



Fig. 3

Temporizador:

Se puede configurar la programación del equipo pulsando sobre el botón de temporizador en la pantalla principal.

Entraremos a la pantalla de selección del temporizador (Fig. 4), en ella podemos activar o desactivar cualquiera de las 3 programaciones, así como modificar la hora en la que empiezan a funcionar. (Fig. 5)

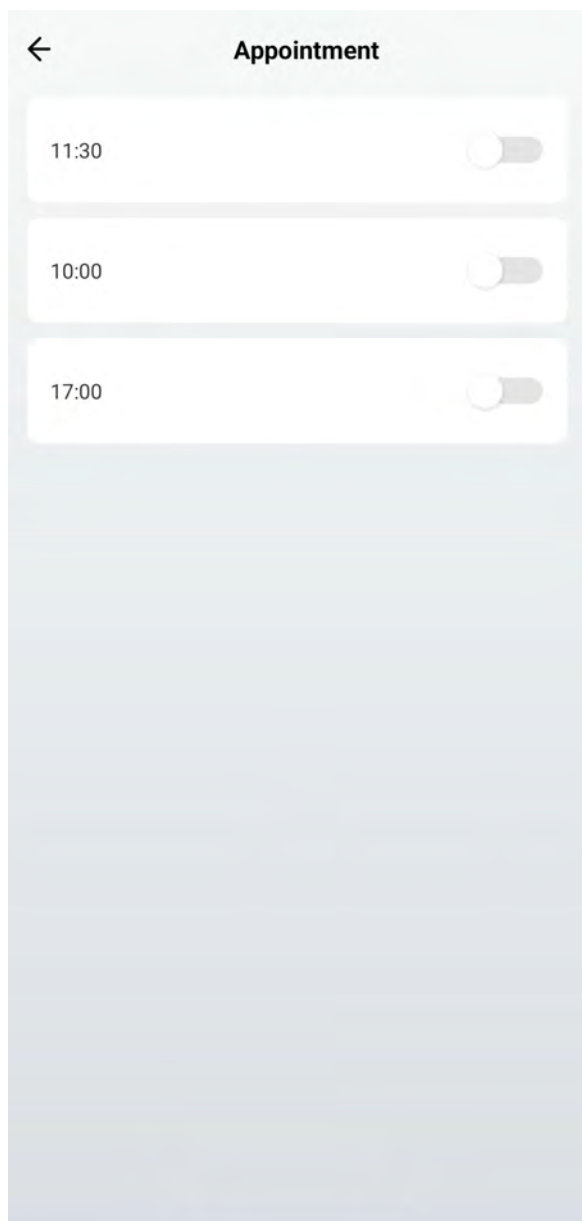

Fig. 4

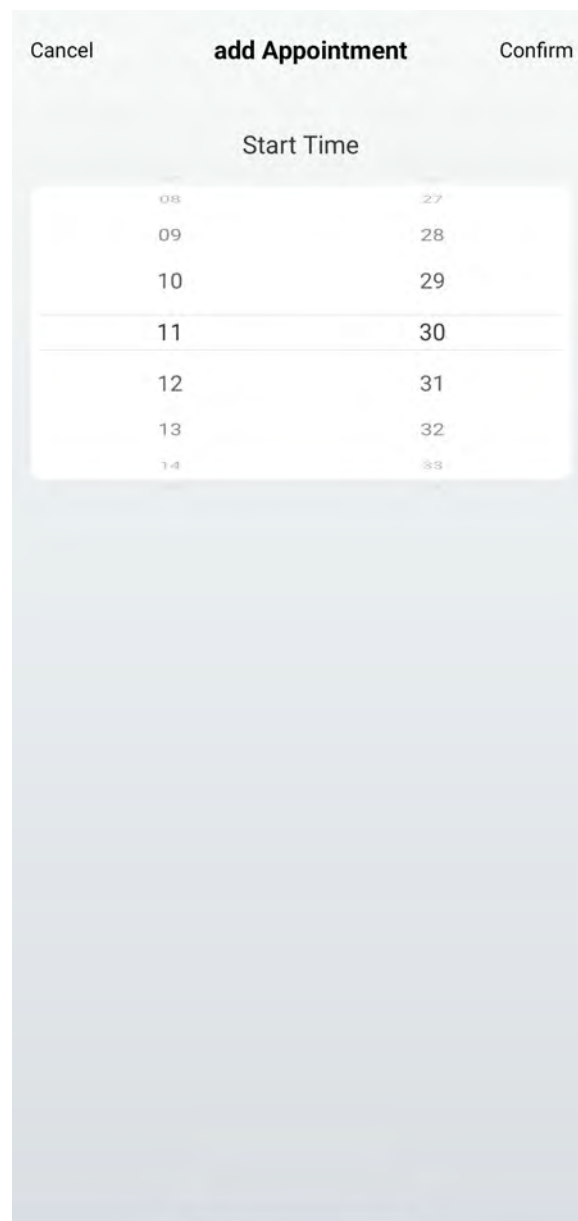

Fig. 5

9. GARANTÍA.

La aplicación de la garantía legal por parte de Vaeron estará condicionada a que el producto se encuentre en perfecto estado en el momento de la instalación, sin ningún golpe, deterioro o manipulación indebida.

El producto debe instalarse por un técnico debidamente autorizado por la administración competente, respetando en todo momento la normativa vigente del lugar donde se instale y siguiendo las instrucciones descritas en el manual de instalación incluido en el equipo.

El equipo debe ser revisado periódicamente por un especialista, en caso de que no se haya hecho el mantenimiento o este se haya hecho defectuosamente, no podrá aplicarse la garantía.

Para ejercer la garantía sobre piezas defectuosas del equipo, el servicio técnico del fabricante debe reconocerlas como defectuosas y así se podrá ejercer el cambio o sustitución de estas. Si procede se cambiará el equipo. Están incluidos los gastos de mano de obra, transporte y desplazamiento.

La garantía del equipo entra en vigor a partir de la fecha de compra del usuario final. Se deberá presentar la factura del equipo para corroborar la fecha. En caso de que no se pueda presentar la factura se tendrá en cuenta la fecha de fabricación marcada en la etiqueta de características añadiendo 6 meses.

Vaeron no realizará reparaciones a los aparatos que estén instalados en lugares de difícil acceso o en lugares que presenten peligrosidad para el operario que deba realizar la reparación, así como a aquellos equipos que no cumplan con la legislación aplicable. Si el equipo está cubierto por la garantía, será reparado cuando el cliente lo haya desinstalado. En ningún caso Vaeron correrá con los gastos de instalación o desinstalación del equipo.

En caso de que una intervención causada por una avería no esté cubierta por la garantía, la intervención se facturará conforme a la tarifa vigente de Vaeron.

Limitaciones:

La garantía no cubrirá el desgaste de las piezas, o los daños producidos por haber estado en la intemperie, por heladas, por inestabilidad de la corriente eléctrica o por una insuficiente calidad del agua.

Condiciones de expiración de garantía:

El equipo no tendrá garantía en caso de que no se hayan respetado las normas nacionales en vigor o si la conexión hidráulica no es correcta.

También se perderá la garantía en caso de que haya una inadecuada conexión a tierra, la sección del cable eléctrico no sea adecuada, no se haya seguido el mantenimiento, se haya reparado el equipo por personal ajeno al servicio técnico oficial, se haya desconectado el dispositivo anticorrosión o exista una corrosión anormal debido a una instalación incorrecta.

Ejemplos de mantenimiento negligente:

- Incrustaciones anormales en la resistencia eléctrica o grupos de seguridad.
- Falta de mantenimiento del grupo de seguridad.
- Falta de limpieza del evaporador y del tubo de evacuación de condensados.

Para disfrutar de la garantía póngase en contacto con su vendedor, instalador o directamente con el fabricante: Servicio de asistencia técnica (SAT).

Dirección: Partida Lloma llarga, Polígono 17, parcela 5. Náquera.

Correo: sat@vaeron.es

Teléfono: 961 104 444.

La garantía únicamente cubre las piezas declaradas como defectuosas por el fabricante. Será obligado devolver las piezas defectuosas al fabricante.

NOTA: El fallo de un componente no justifica en ningún caso la sustitución del aparato. En tal caso, se deberá proceder a la sustitución de la pieza defectuosa.

